

カートリッジの交換

カートリッジ交換ランプ(専用水栓のコントロールパネル)がブザーと共に点滅し始めたら、次の順序で新しいカートリッジに交換してください。

(この時、本体のカートリッジリセットランプも点滅します。)

- (1) 給止水ハンドルを回して止水してください。
- (2) カートリッジカバーを指掛(印)部を押しながら左にずらして取り外します。

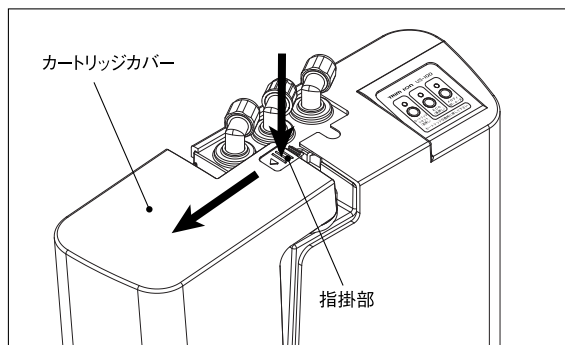

- (3) ロックをはずしてください。

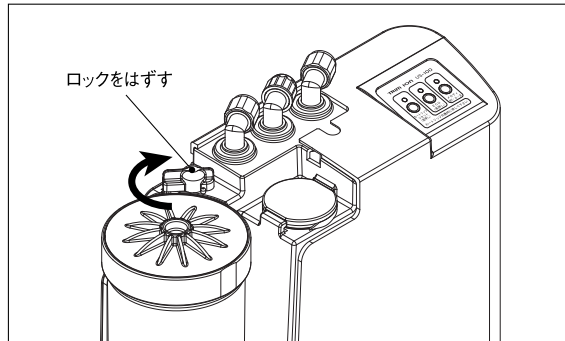

- (4) カートリッジを引き上げ取り出してください。

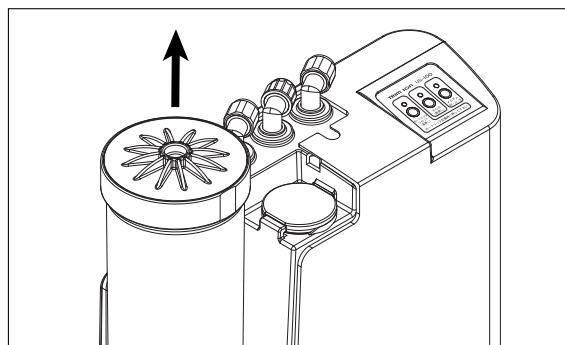

- (5) カートリッジの底から出た水は本体下部のトレーに排水されます。本体に残さないよう、少し放置して排水してから新しいカートリッジを差し込んだ後、ロックをしてください。

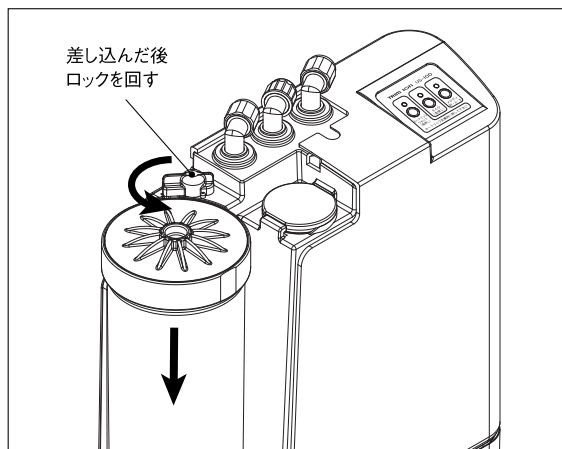

- (6) カートリッジカバーを本体にセットしてください。

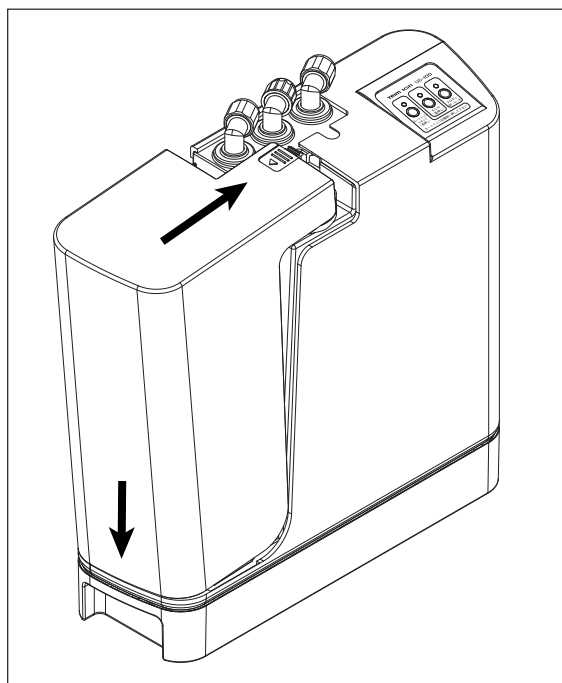

カートリッジを差し込んだ後、必ずロックしてください。ロックが不十分だと水漏れの原因となります。(ロックが不十分の場合、カートリッジカバーがセットできません。)

(7) 本体トレーを外してカートリッジ交換時に出た水を捨ててください。

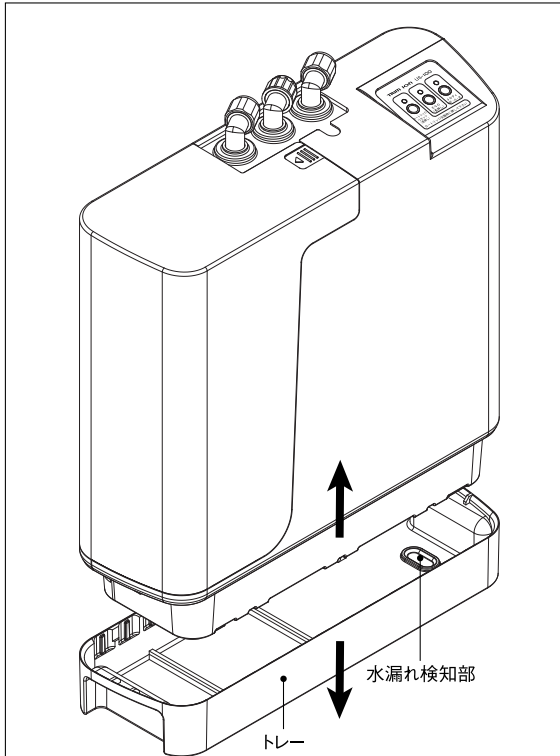

水漏れ検知部

●この凹み部に水が溜ると本体側にある検知板が反応し、ブザーが鳴ります。凹み部に溜った水は完全に拭き取ってください。
また、連続して10秒以上ブザーが鳴ると電磁弁が働き、水が出なくなりますご注意ください。
※誤って検知板を濡らし水が出なくなった場合は、電源コードのプラグを約60秒コンセントから抜いてください。
電磁弁が解除され水が出ます。

(8) トレーを本体にセットします。

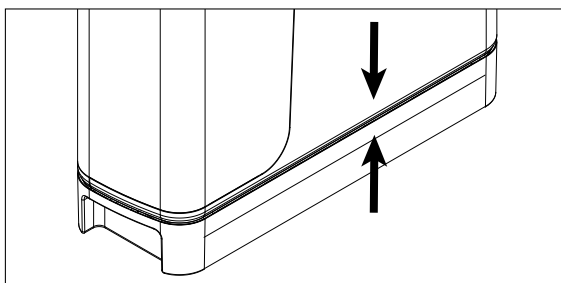

(9) 本体スイッチ部のカートリッジリセットスイッチをブザーが「ピッ」と鳴るまで押してください。

(長押し約3秒)

カートリッジリセットランプの赤色点滅が消え、使用水量積算値が0に戻ります。

(専用水栓のカートリッジ交換ランプも消えます。)

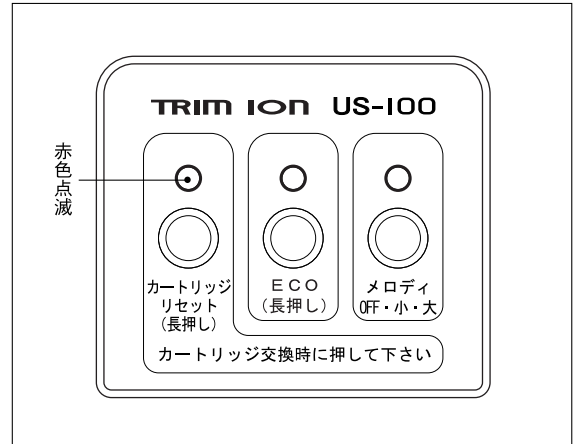

(10) 約5分間通水の後、ご使用ください。



カートリッジ交換作業中に通水しないでください。
故障の原因となる恐れがあります。

長期間使用しないとき

シンクの下にある分岐止水栓の蛇口を閉じてください。
電源プラグをコンセントから抜いてください。
但し、数日間以上使用しない場合は使用水量積算のデータが失われる場合がありますのでご注意ください。

●カートリッジの交換または、長期間使用しなかった時は、最寄りの販売店にご相談ください。