

浄水カートリッジの交換

「カートリッジを交換してください」の表示が表示パネルにブザー音と共に表示した時は、次の順序で新しいカートリッジに交換してください。

※カートリッジ交換時期は、総通水量が約7トンか、新品初期通水から約1年のどちらか早い方で「カートリッジを交換してください」の表示が点滅します。

- (1) 新しいカートリッジと乾いた布等をご用意ください。
※カートリッジ及び本体から水が出てきます。
- (2) 蛇口を閉じてください。
- (3) 下図のように、本体下に手を差し入れ内側に指を掛け手前に引きながら上にずらしてカートリッジカバーを取り外します。

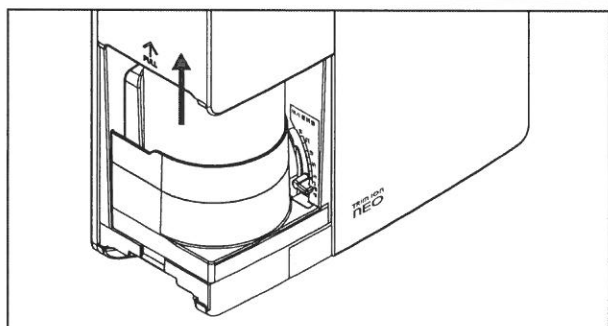
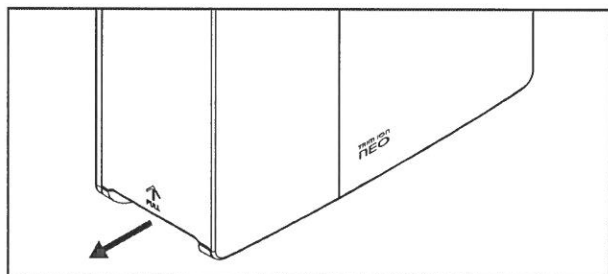

- (4) カートリッジのロックを外して、カートリッジを引き出してください。



指示

●この時カートリッジの底部や本体のカートリッジ収納部から水が出ます。乾いた布で拭き取ってください。

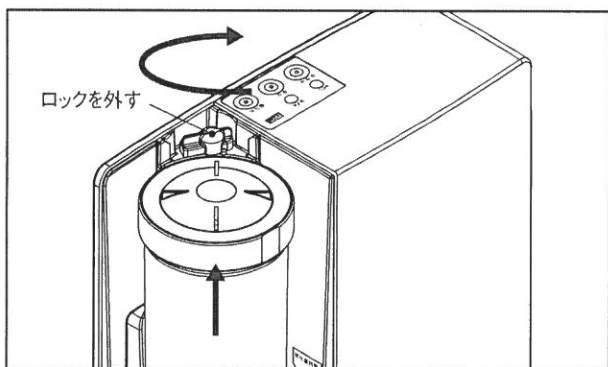

- (5) 新しいカートリッジを本体のカートリッジ収納部にしっかり差し込みます。必ずロックを回してカートリッジを固定してください。

※ロックが不十分な場合水漏れの原因となります。

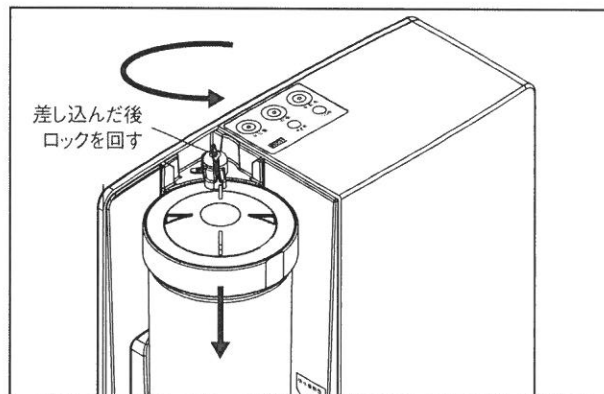

- (6) カートリッジカバーを本体に取り付けてください。
※ロックが不十分な場合カバーが閉まりません。

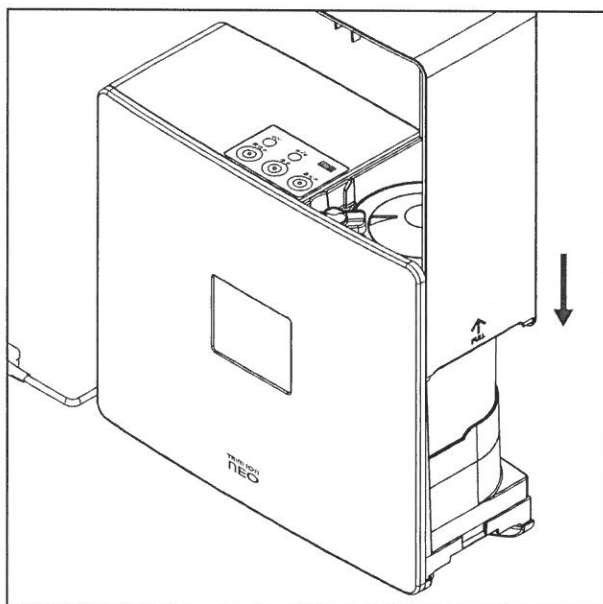

指示

●カートリッジを引き出す時のご注意

・カートリッジを本体から引き出すと、カートリッジから水が流れ出る場合があります。この時、本体上部に水がかからないようご注意ください。本体内部に水が流入すると、故障の原因になる可能性があります。誤って水がかかった場合には、すばやく乾いた布で拭き取ってください。

(7) カートリッジ交換後、一度本体に通水することで、表示パネルのカートリッジ残量表示が下図のようになり「カートリッジを交換してください」の表示が消えることを確認してください。

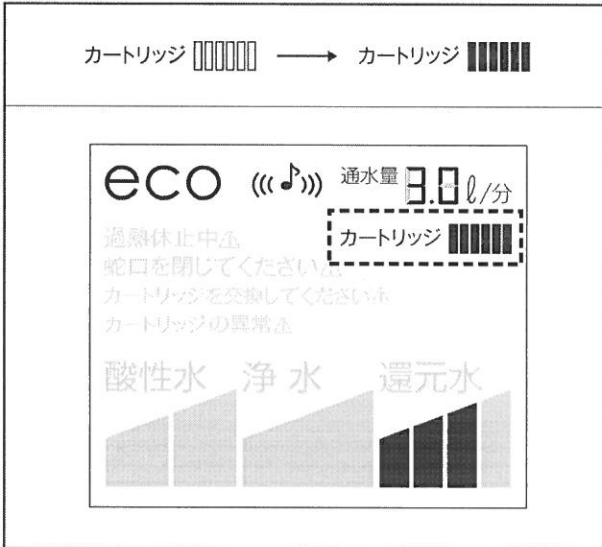

(8) その後、酸性レベル2で約5分間通水してから、ご使用ください。

 指示	<ul style="list-style-type: none"> ●カートリッジ交換作業中に通水しないでください。故障の原因となる可能性があります。 ●カートリッジに貼り付けているシールに衝撃をあたえたり、剥がしたりしないでください。本器が正常に動作しなくなります。
--	---

.....
 浄水カートリッジ交換の際は、当社にご相談ください。
