

## 浄水カートリッジの交換

タッチパネルのカートリッジ残量表示が全て無くなり「交換」が点灯したときは、シンク下の本体のカートリッジを次の手順で交換してください。この時、本体スイッチのカートリッジリセットランプも点滅しています。

- (1) 整水ハンドル及び湯水レバーを閉じて、止水してください。
- (2) カートリッジカバーの指掛部を押しながら左にずらして取り外してください。

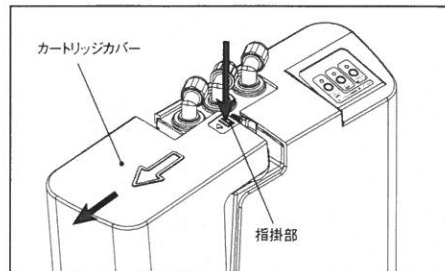

- (3) カートリッジのロックを外して、カートリッジを引き上げて取り外してください。この時、カートリッジの底から出た水は本体下部のトレーに排水されます。排水された水の処理は(6)に示します。

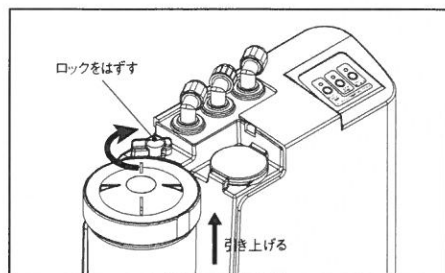

- (4) 新しいカートリッジを本体のカートリッジ収納部にしっかり差し込み、必ずロックを回してカートリッジを固定してください。

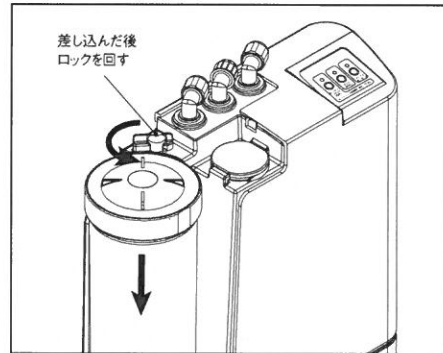

※カートリッジを差し込んだ後、必ずロックをしてください。ロックが不十分ですと水漏れの原因となります。ロックが不十分な場合、カートリッジカバーを正しく取り付けることができません。

- (5) カートリッジカバーを本体の下にはめてから上部を右にずらして取り付けてください。

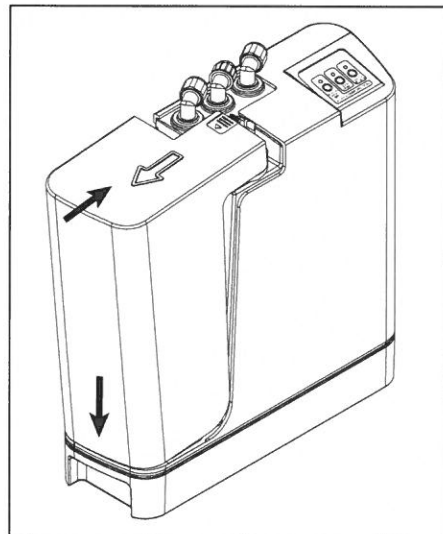

- (6) 本体下部のトレーを外して、溜まっている水を捨ててから、トレーに本体を乗せてください。

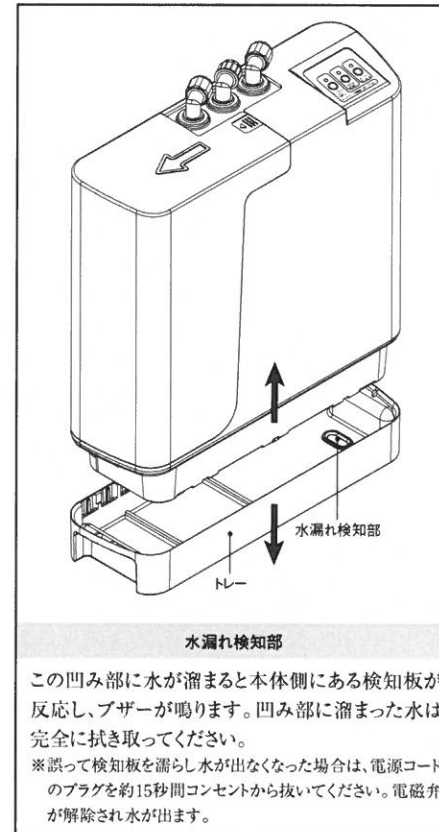

- (7) 本体スイッチのカートリッジリセットをブザーが鳴るまで長押し(約2秒)してください。本体スイッチのカートリッジリセットランプが消灯し、タッチパネルのカートリッジの「交換」も消灯します。

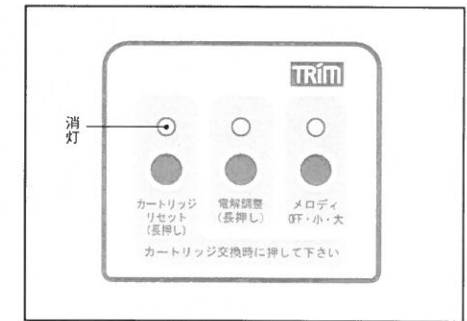

- (8) タッチパネルの酸性水スイッチをタッチして酸性水を約5分間通水してからご使用ください。

### ● 長期間使用しないとき

- 止水栓を閉め、湯水レバーおよび整水ハンドルを確実に止水してください。
- シンク下の本体の電源プラグをコンセントから抜いてください。

浄水カートリッジの交換または長期間使用しなかった時は、当社にご相談ください。(裏表紙)